

7年ぶりにフルモデルチェンジした水栓金具の定番シリーズ  
**水栓金具「GGシリーズ」、4月1日(月)発売**  
 ～キッチン水栓 15品番、浴室水栓 41品番、デザインと機能が進化～

TOTO株式会社(本社:福岡県北九州市、社長:喜多村 円)は、キッチン水栓および浴室水栓の定番シリーズである「GGシリーズ」をフルモデルチェンジし、2019年4月1日(月)に発売します。

「GGシリーズ」は、デザイン性と機能性のバランスのとれた普及価格帯のキッチン水栓・浴室水栓です。7年ぶりのフルモデルチェンジとなる今回、**キッチン水栓 15品番、浴室水栓 41品番、計 56品番を刷新**します。

キッチン水栓・浴室水栓いずれも**凹凸を減らしたすっきりデザイン**を追求し、シンプルな美しさに加えて清掃性も向上しています。**キッチン水栓は手にフィットするハンドル形状となり、操作性もよりなめらかになりました。「マイクロソフト」吐水も進化し、水はねしにくさと、しっかり洗える洗浄力を両立しました。浴室水栓は従来の「エアイン<sup>※1</sup>シャワー」と同等の節水性能に加えて、適度な刺激感を両立した「コンフォートウエーブ<sup>※1</sup>シャワー」が標準搭載**となりました。3つの吐水モードを手元スイッチで切り換えられるコンフォートウエーブ3モードシャワーや、手元ボタンで出し止めできるコンフォートウエーブクリックシャワーも品揃えています。



GGシリーズ キッチン水栓

写真品番=TKS05305J

希望小売価格=56,500円(税抜)



GGシリーズ 浴室水栓

写真品番=TBV03401J

希望小売価格=41,300円(税抜)

上記写真の高解像度データをご用意しています。下記 URL より TOTO ホームページの「ニュースリリース」へアクセスいただき、当該ニュースリリースページよりダウンロードいただけます。 <https://jp.toto.com/company/press/index.htm>

### 主な特長

- キッチン水栓…… [NEW]デザインの進化: ノイズレスデザインを追求し清掃性も向上  
 ハンドルは握りやすく、なめらかな操作感  
 [NEW]「マイクロソフト」の進化: 水はねしにくさと洗浄力を両立し、食器洗いに便利  
 [継承]「エコシングル<sup>※1</sup>」: クリック感でお湯と水の切替えがわかり、無駄のないお湯の使用を実現
- 浴室水栓…… [NEW]「コンフォートウエーブ<sup>※1</sup>シャワー」を標準搭載  
 コンフォートウエーブ3モードシャワー、コンフォートウエーブクリックシャワーも品揃え  
 [NEW]デザインの進化: 凹凸や隙間を減らし、お手入れもしやすく  
 レバーハンドルは軽いタッチでも操作しやすいデザインに

※1:「コンフォートウエーブ」「エアイン」「エコシングル」は TOTO 株式会社の登録商標です

### 希望小売価格(税抜)

[GGシリーズ キッチン水栓] 希望小売価格=26,000円～58,900円(税抜)

[GGシリーズ 浴室水栓] 希望小売価格=33,700円～66,300円(税抜)

## 「GGシリーズ」キッチン水栓の特長

### [NEW] デザインの進化

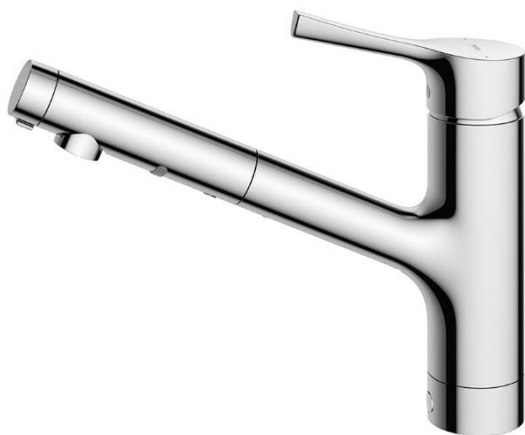

ノイズレスデザインを追求し、清掃性も向上



手にフィットする操作ハンドルは操作感もなめらか



吐水口下の空間が広くなり、大きな調理器具も洗いやすい



ハンドシャワーがコンパクトになり、使い勝手向上

凹凸を減らした“ノイズレスデザイン”を追求しました。継ぎ目を減らし、汚れのふき取りやすさに配慮したゆるやかなカーブで仕上げ、清掃性も向上しています。操作ハンドルは手にフィットする形状となり、内部部品（バルブ）の進化により、操作感もよりなめらかになりました。また、従来より吐水口の下空間が広くなり、大きな調理器具も洗いやすくなりました。ハンドシャワータイプはシャワーヘッドがコンパクトになったため、持ちやすく、スムーズに引き出せます。

### [NEW] 「マイクロソフト」の進化

水はねしにくい泡まつシャワー「マイクロソフト」が進化しました。従来は、水はねを抑えたいときに「マイクロソフト」を、しっかり洗いたいときは「シャワー」を使い分ける必要がありましたが、新しい「マイクロソフト」は、水はねを抑えながら洗浄力を高めたため、従来必要だった「シャワー」との使い分けが不要になりました。

また、吐水切り替えレバーを水栓の先端部に納め、すっきりとしたノイズレスデザインを実現しています。



水はねを抑えてしっかり洗える、新「マイクロソフト」シャワー



しっかり洗っても、従来より水はね低減

従来品	<b>マイクロソフト</b> 水はね抑制	<b>シャワー</b> しっかり洗浄	<b>整流</b> 水くみ最適
新商品	<b>新マイクロソフト</b> 水はね抑えてしっかり洗浄		<b>整流</b> 水くみ最適



吐水切り替えレバーを先端に納め、デザインすっきり



整流

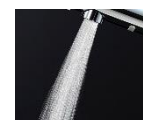

マイクロソフト

## [継承]「エコシングル」

エコシングル水栓は、レバー中央部までは水が出て、水と湯の境に「カチッ」というクリック感を設けたことできちんと使い分けができます。給湯機の無駄な作動を防いで節湯するため、ガスの消費を抑制し、CO<sub>2</sub>削減にも役立ちます。

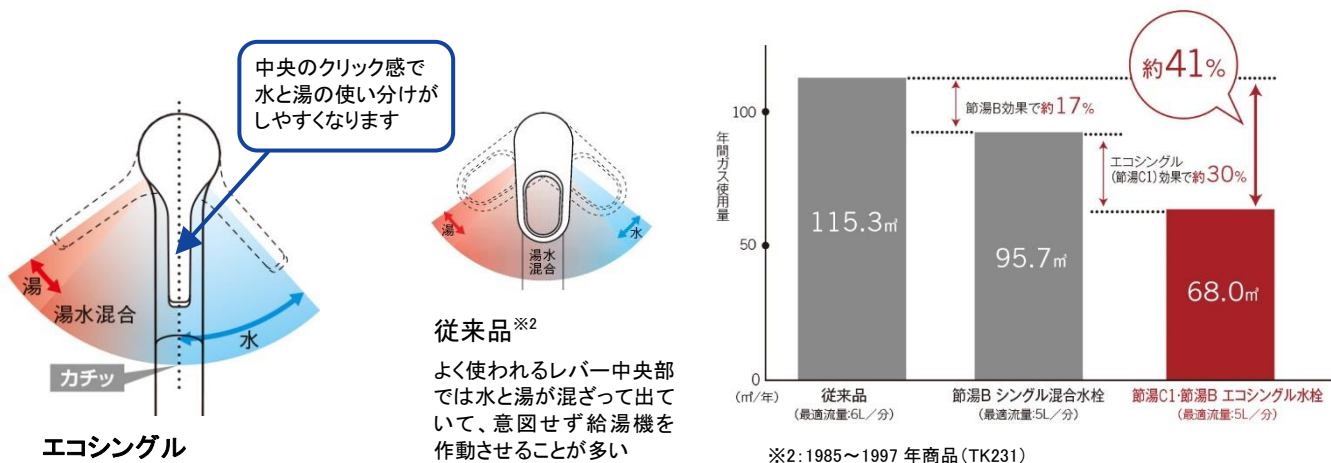

## [継承] 浄水器兼用混合水栓(浄水カートリッジ内蔵形)

濁り(赤さび、微細な粒子)や塩素、溶解性鉛はもちろん、一般細菌まで除去できる小型高性能カートリッジを水栓本体に内蔵したタイプも品揃えしています。浄水カートリッジの交換も簡単です。

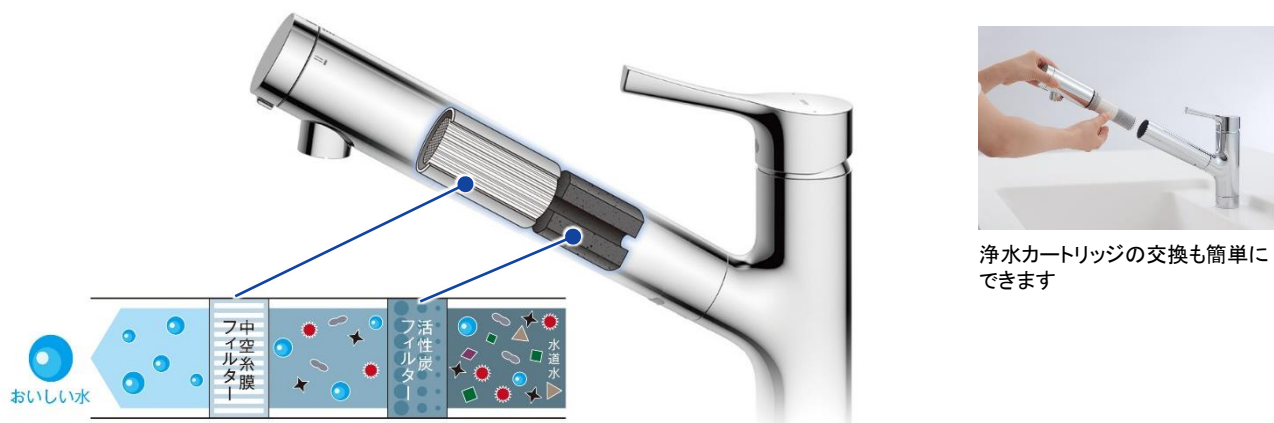

活性炭フィルターでカビ臭を抑え、におわない水に。中空糸膜フィルターで濁りを除去しクリアな水へ。ミネラル成分はそのまま通過するので、おいしい水になります

## 主なラインアップ

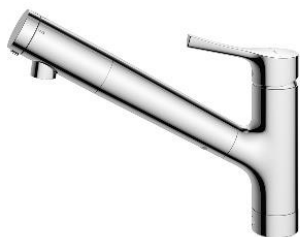

**浄水器兼用混合水栓**  
(ハンドシャワー・吐水切り替えタイプ) 49,800 円  
(吐水切り替えタイプ) 39,800 円



**シングル混合水栓**  
(ハンドシャワー・吐水切り替えタイプ)  
56,500 円



**シングル混合水栓**  
30,800 円

※価格はすべて希望小売価格(税抜)です

## 「GG シリーズ」浴室水栓の特長

### [NEW] 「コンフォートウエーブシャワー」を標準搭載

2017 年よりシステムバスルームを中心に展開している「コンフォートウエーブシャワー」を、GG シリーズに標準搭載します。

「コンフォートウエーブシャワー」は、TOTO 独自のノズルで大粒の水玉をスイングしながら勢いよく吐水。スプレーシャワーとミックスすることで、適度な刺激のある浴び心地がありながら、従来品<sup>※3</sup>に比べて約 35%の節水を実現します。

※3: サーマスタット混合水栓+シャワーヘッド

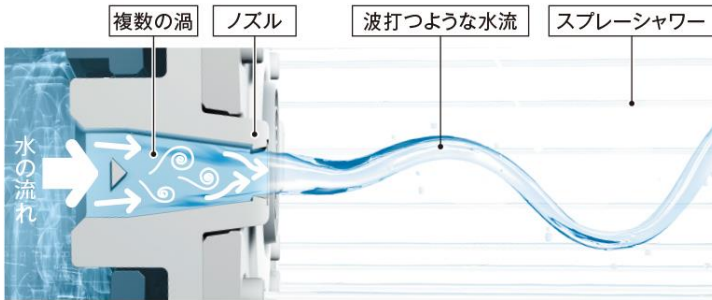

流水経路に複数の渦を発生させることにより、ノズルから波打つように水が飛び出します

#### 節水効果<sup>※4</sup>

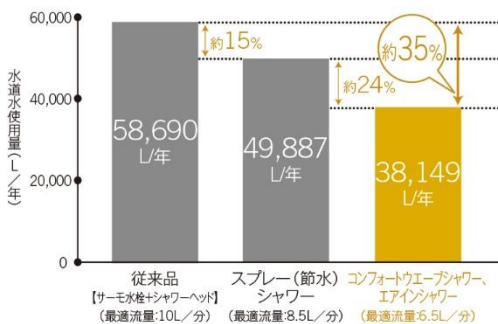

※4: 最適流量による当社比。  
 ※最適流量とは、(一社)日本バルブ工業会の定める方法に基づき、社内モニターにて測定した「一番使いやすいと感じる流量」のこと。  
 ※お客様の使用状況によっては節水量がばらつく場合があります。  
 ※オートストップ機能付き水栓は、最適流量への調整が必要です。

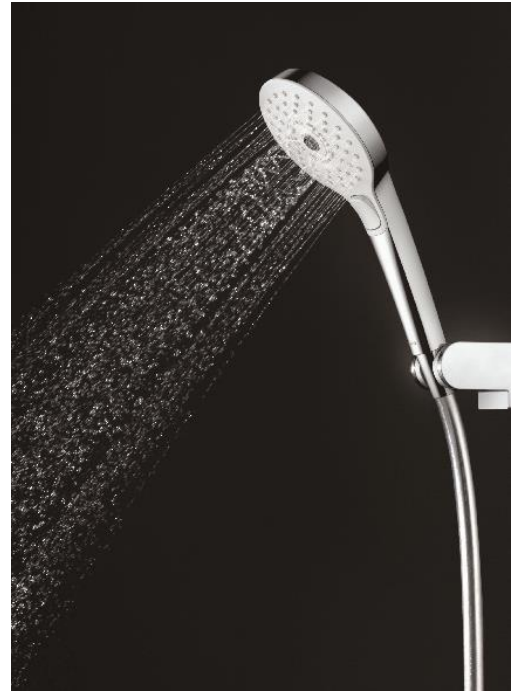

コンフォートウエーブシャワー

### [NEW] コンフォートウエーブシャワーに「クリックシャワー」が新登場

「コンフォートウエーブシャワー」に、手元のボタンで出し止めできる「クリックシャワー」が新登場。

「コンフォートウエーブ」の節水効果に加えて、こまめに出し止めできることで、従来品<sup>※5</sup>に比べて約 48%の節水となります。

※5: サーマスタット混合水栓+シャワーヘッド

#### 節水効果<sup>※6</sup>

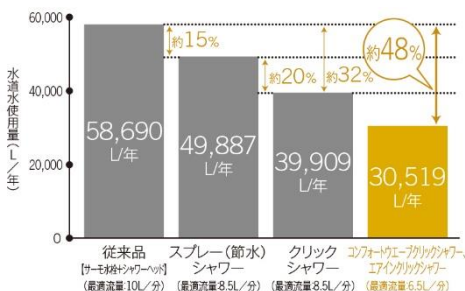

※6: 最適流量による当社比。  
 ※最適流量とは、(一社)日本バルブ工業会の定める方法に基づき、社内モニターにて測定した「一番使いやすいと感じる流量」のこと。  
 ※お客様の使用状況によっては節水量がばらつく場合があります。  
 ※オートストップ機能付き水栓は、最適流量への調整が必要です。



コンフォートウエーブクリックシャワー

**[NEW] 3モード切り替えの「コンフォートウエーブ 3モードシャワー」も品揃え**

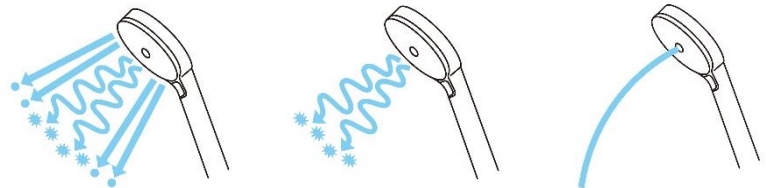

**コンフォートウエーブ**  
節水と適度な刺激感ある浴び心地を両立

**アクティブウエーブ**  
スイングする勢いのある水流で爽快な刺激感を実現

**ウォームピラー**  
高い温まり効果のある、柱状の水流

手元のボタンで3種類の吐水の切り替えができる高機能シャワー「コンフォートウエーブ 3モードシャワー」も品揃え。

「コンフォートウエーブ」に加えて、爽快な刺激感が得られる「アクティブウエーブ」、お湯に包まれるような感覚で体をしっかり温められる「ウォームピラー」と、バリエーション豊かな3つの吐水をお楽しみいただけます。

**[NEW] デザインの進化**

水栓金具(混合水栓)のデザインを見直し、凹凸や隙間を減らしてお手入れもしやすいすっきりデザインを追求しました。レバーハンドルは、操作しやすいワイドレバーデザインになりました。

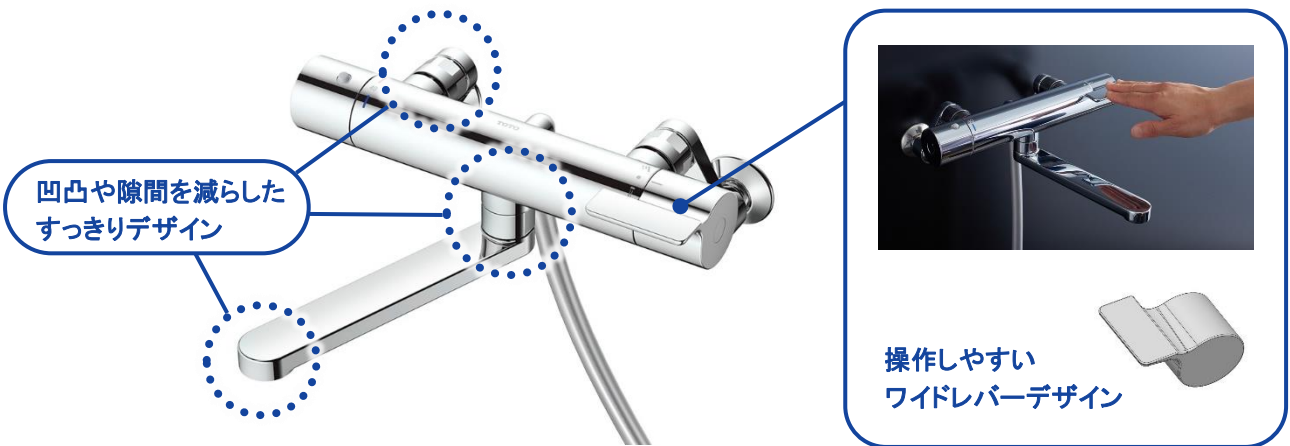

**[継承] サーモスタット混合水栓**

SMA(形状記憶合金)を用いた「SMAサーモユニット」により、設定温度の変化を最小限に抑えます。

なお、形状記憶合金を使ったサーモユニットは、TOTOが業界に先駆けて1994年に実用化したものです。

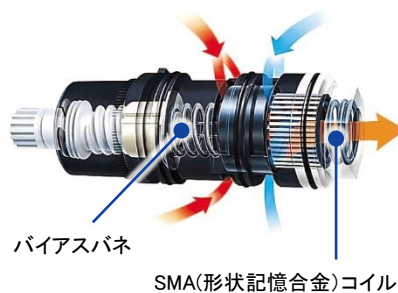

**SMAサーモユニット**

変形しても高温になると一瞬でも元の形に戻るSMAコイルにより、瞬間的に高温のお湯が出てしまう「オーバーシュート」を防ぎ、温度の安定したお湯を供給しています

## 主なラインアップ



サーモスタット混合水栓・アーチハンドル  
(コンフォートウエーブクリックシャワー)  
60,100 円



サーモスタット混合水栓  
(コンフォートウエーブ 3 モードシャワー)  
55,300 円



サーモスタット混合水栓  
(コンフォートウエーブシャワーめっき)  
50,800 円



サーモスタット混合水栓  
(コンフォートウエーブシャワー)  
41,600 円

※価格はすべて希望小売価格(税抜)です

### TOTOグローバル環境ビジョン

## 水と地球の、あしたのために。

私たちTOTOグループは、水まわりから環境に貢献するために、「グローバル環境ビジョン」を掲げ、節水や省エネなどさまざまな取り組みを続けています。環境にやさしいものづくりを行い、きれいで快適な暮らしを世界に届け、人とのつながりを大切に活動してまいります。水と地球の、あしたのために。これからも、持続可能な社会を目指して、TOTOグループ全員の力で、実現していきます。

[URL] <https://jp.toto.com/company/csr/vision/index.htm>

